



Montageanleitung Fitting Instruction Notice de montage

Artikel-Nr. / Part-No. / N°article : 550KT16
Produkt : Crash Pad Anbausatz
Product : Crash Pad Mounting Kit
Produit : Kit de montage pour Crash Pad
Fahrzeughersteller / Vehicle Manufacturer / Application : KTM
Modell (Typ) / Model (Type) / Modèle (type) : Duke 390 13-

Stückliste:

2 Adapterplatte, Stahl	→ „1“	2 Schrauben M8x140mm
4 Buchse, l=15mm	→ „2“	2 Schrauben M8x45mm
2 Buchse, l=75mm	→ „3“	2 U-Scheibe Ø 8,5mm
2 Buchse, Ø8,5mm (ersetzt Ø10,5mm)	→ „4“	2 Crash Pads (separat zu bestellen!)

Prüfen Sie die Lieferung auf Vollständigkeit

Parts list:

2 adapter plate, steel	→ „1“	2 allen bolts M8x140mm
4 spacer, l=15mm	→ „2“	2 allen bolts M8x45mm
2 spacer, l=75mm	→ „3“	2 washer Ø 8,5mm
2 spacer, Ø8,5mm (replace Ø10,5mm)	→ „4“	2 Crash Pads (order separately!)

Check for completeness

Composition:

2 plaque d'adaptation, acier	→ „1“	2 vis M8x140mm
4 entretoise, l=15mm	→ „2“	2 vis M8x45mm
2 entretoise, l=75mm	→ „3“	2 rondelle Ø 8,5mm
2 entretoise, Ø8,5mm (échange Ø10,5mm)	→ „4“	2 Crash Pads (commande à part!)

Vérifiez si la livraison est complète !

Wichtig: Wenn Sie kein ausgebildeter Mechaniker sind, wenden Sie sich bitte an eine Fachwerkstatt. Es gelten folgende Anzugsmomente, falls nicht in der Zeichnung anders angegeben: M5 = 5Nm; M6 = 10Nm; M8 = 20Nm; M10 = 35Nm. Für alle Verschraubungen mit Rahmen oder Motor gelten die Anzugsdrehmomente des Fahrzeugherstellers. Die Montage muss seitenweise erfolgen, keinesfalls die Motorhalterung auf beiden Seiten gleichzeitig lösen.

Important: If you are not a trained motorcycle mechanic stop now. Ask a local motorcycle shop to do the work for you.

If not otherwise mentioned, the following tightening torques are recommended: M5 = 5Nm/3.7lbf ft, M6 = 10Nm/7.4lbf ft, M8 = 20Nm/14.8lbf ft, M10 = 35Nm/25.8lbf ft. Refer to the vehicle manufacturer's instructions for all connections to frame or engine. Fitting needs to be done side by side, never loosen the engine support on both sides at the same time.

Important: Adressez-vous à un atelier spécialisé si vous n'êtes pas mécanicien.

Sauf indication contraire, utilisez les couples de serrage suivants:

M5 = 5Nm; M6 = 10Nm; M8 = 20Nm; M10 = 35Nm.

Pour tous les vissages au niveau du châssis ou du moteur, utilisez les couples de serrages indiqués par le fabricant. Le montage des Crash-Pad s'effectue d'abord d'un côté puis de l'autre! Ne jamais desserrer simultanément des deux vis tenant le moteur!

Montage rechts / Fitting right side / Montage côté droit:

Das Crash Pad wird an der vorderen Verbindung von Rahmen und Motor montiert.

Crash Pad is mounted on the engine front support.

Le Crash Pad se monte au point de fixation avant de l'assemblage entre cadre et moteur.

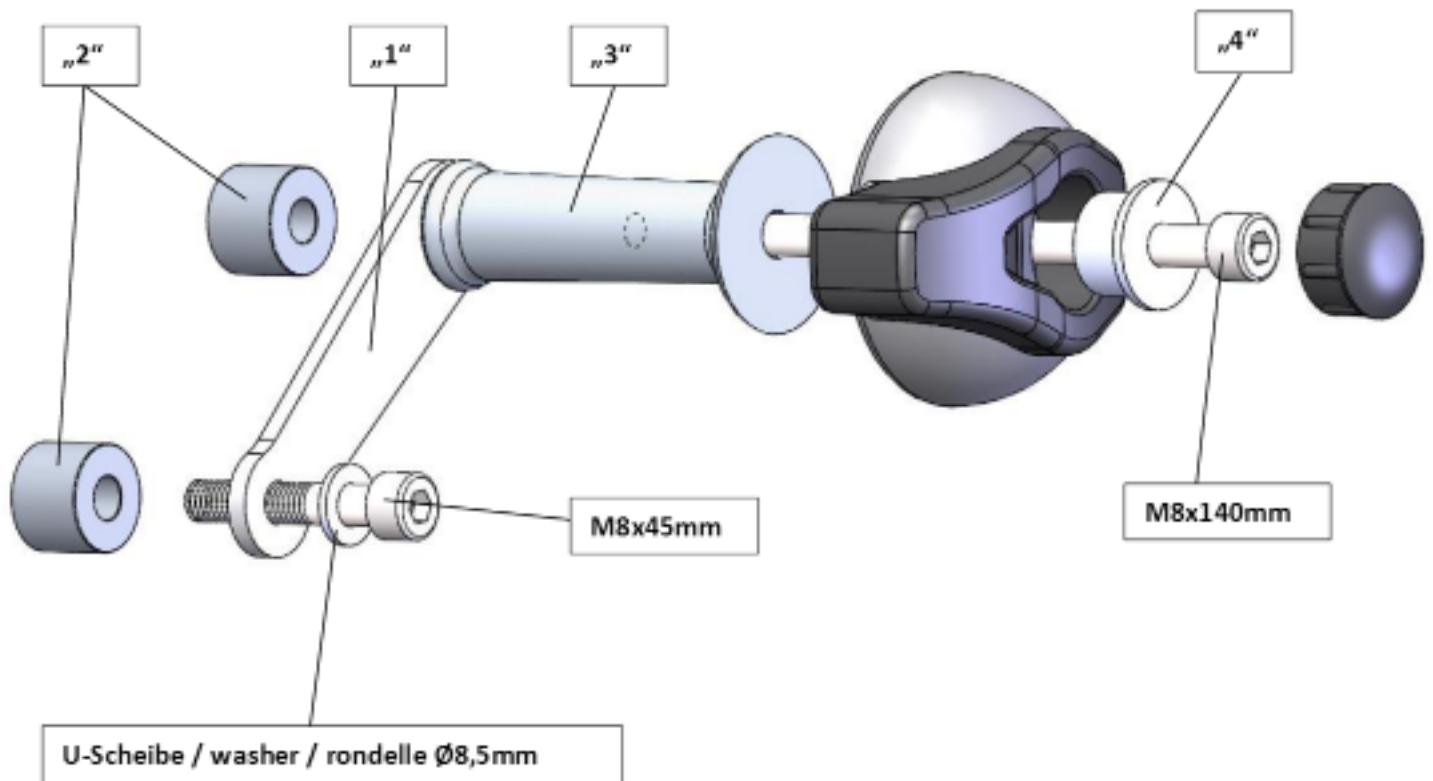

Montage links / Fitting left side / Montage côté gauche:

Das Crash Pad wird an der vorderen Verbindung von Rahmen und Motor montiert.

Crash Pad is mounted on the engine front support.

Le Crash Pad se monte au point de fixation avant de l'assemblage entre cadre et moteur.

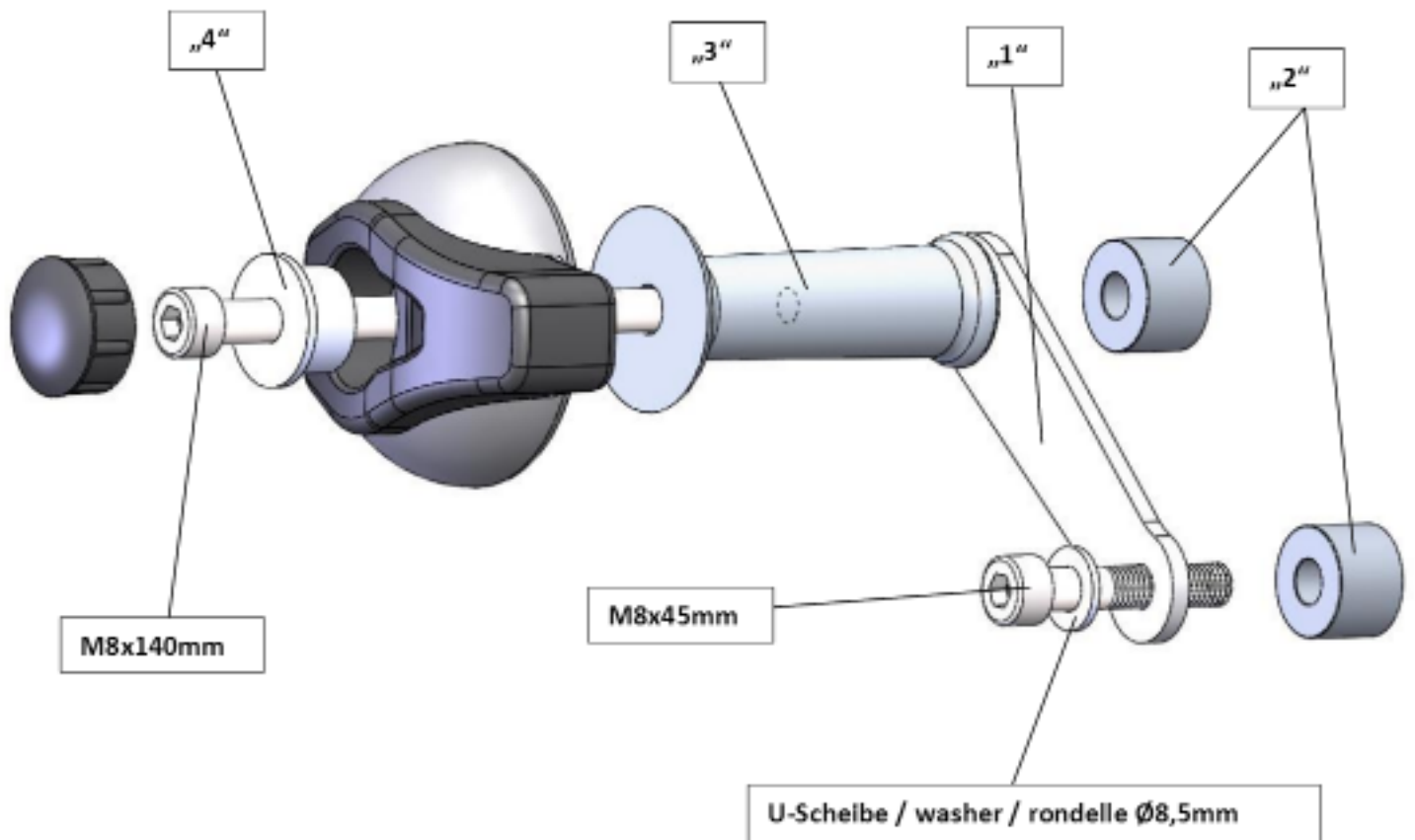



Montageanleitung
Fitting Instruction
Notice de Montage

Artikel-Nr. / Article-No. / N° article : 550...

Produkt / Product / Produit : Crash Pads

Achtung! Wichtiger Montage-Hinweis: Bei Nichtbeachtung können Gesundheit und Leben gefährdet sein.

Attention! Important mounting instruction. It shows risks to your life and health.

Attention! Indication de montage importante. Le non respect des consignes peut mettre votre santé et votre vie en danger.



Wenn sie Aluminium Crash Pads montieren: Entfernen Sie die originale Kragebuchse (1) aus den Crash Pads und verwenden Sie die Kragebuchse (2) aus dem Montage-Kit wie abgebildet.

When you mount aluminium Crash Pads: Remove the original flange bush (1) from the Crash Pads and use the flange bush (2) delivered with the mounting kit as shown.

Pour le montage des Crash Pads en aluminium: Supprimez les douilles à embase d'origines (1) et remplacez-les par celles incluses dans le kit (2).

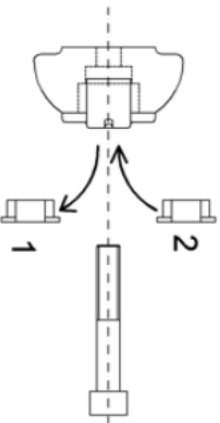

Wenn sie Kunststoff Crash Pads montieren: Entfernen Sie die originale Kragebuchse (1) aus den Crash Pads und verwenden Sie die Kragebuchse (2) und die Distanzbuchse (3) aus dem Montage-Kit wie abgebildet.

When you mount plastic Crash Pads: Remove the original flange bush (1) from the Crash Pads and use the flange bush (2) and the distance bush (3) delivered with the mounting kit as shown.

Pour le montage des Crash Pads en matière plastique: Supprimez les douilles à embase d'origines (1) et remplacez-les par celles incluses dans le kit (2) ainsi que l'entrouveuse d'écartement (3) comme indiqué ci-dessous.

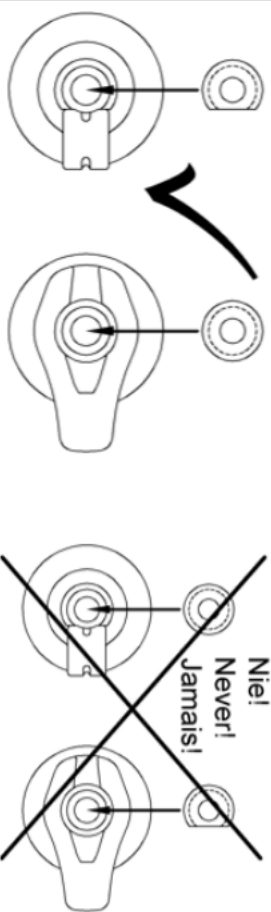
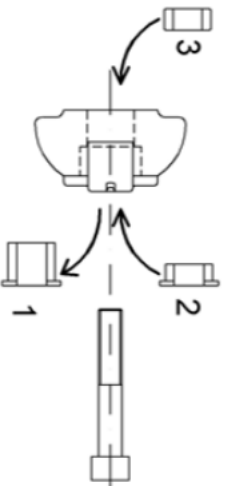

Allgemeine Hinweise:

Der Kunststoffeinsetz wirkt wie eine Kufe und dient dadurch als Führung und Geschwindigkeitsreduzierung für das rutschende Motorrad, dazu muss der seitlich aus dem Crash Pad ragende Kunststoffblock gegen die Fahrtrichtung nach hinten zeigen.

Crash Pads schützen nicht vor Kratzern, verhindern aber oft schwere Schäden an Rahmen und Motorgehäuse. Da Schäden an Rahmen oder Motorgehäuse trotz, oder wegen, der Verwendung von Crash Pads nicht völlig auszuschließen sind, erfolgt die Montage auf eigene Verantwortung und unter Ausschluss jeglicher Gewährleistung durch LSL-Motorradtechnik.

General advice:

The plastic insert guides your motorcycle and reduces sliding speed in case of an accident; therefore the plastic insert's boulder has to face backwards, against the driving direction.

Crash Pads will not prevent scratches but can mostly avoid heavy damages to frame and engine. Anyhow it is possible, that damage may occur by or in spite of using Crash Pads, therefore be aware that Crash Pad mounting is on your own responsibility and without any warranty by LSL-Motorradtechnik.

Mentions générales:

La pièce intercalaire en matière synthétique sert de glissière et réduit la vitesse de la moto en cas de chute. Pour obtenir cet effet, la partie saillante de la pièce intercalaire doit être tournée vers l'arrière, donc dans le sens opposé à la marche de la moto.

Les Crash Pads ne protègent pas des rayures, mais empêchent souvent des dégâts bien plus graves au châssis ou à la carcasse du moteur.

Malgré l'utilisation des Crash Pads, l'endommagement du cadre ou de la carcasse du moteur pendant une chute de la moto n'est pas exclu. Le montage des Crash Pads se fait sous votre responsabilité à l'exclusion de toute garantie de la part de LSL-Motorradtechnik.

