

_ LENKER 22,2 mm STANDARD

LSL PERFORMANCE

Performance 22,2 mm Standard



- _ 22,2 mm-Lenker werden mit ABE geliefert
- _ In der ABE sind viele Modelle der letzten Jahre aufgeführt; ältere Modelle finden Sie in dem bestehenden Teilegutachten auf www.isl.eu unter Downloads.
- _ Die Eintragung für nicht gelistete Modelle ist nach Absprache mit der Prüfbehörde immer noch nach § 19.2 möglich.



STARKE ALUMINIUMLENKER

- _ Gezogenes Aluminiumrohr mit Durchmesser 22,2 mm, durchgehende Wandstärke von 4,0 mm
- _ Material AlCuSiMn in Temperqualität T6
- _ Oberfläche je nach Farbe entweder hochglanzpoliert oder perlgestrahlt, farbig eloxiert

FARBEN

Aluminiumlenker Farben	Oberfläche	Kennzeichnung
schwarz		poliert Art.-Nr. + SW
silber		poliert Art.-Nr. + SI
gold		poliert Art.-Nr. + GO
rot		poliert Art.-Nr. + RT
blau		poliert Art.-Nr. + BL
titan		poliert Art.-Nr. + TI
schwarz		perlgestrahlt Art.-Nr. + MB

KLASSISCHE STAHLROHRLLENKER

- _ Hochfestes Stahlrohr mit Durchmesser 22,2 mm, durchgehende Wandstärke von 2,0 mm
- _ Oberfläche ist wahlweise schwarz beschichtet oder verchromt (poliert).

Stahllenkler Farben	Oberfläche	Kennzeichnung
schwarz		seidenglanz Art.-Nr. + SW
chrom		Art.-Nr. + CR

FARBEN

BOHRSCHABLONE - DAS PROFIWERKZEUG

Für den festen Sitz der Schaltereinheiten müssen die Bohrungen für die Verdrehstifte vom originalen Lenker auf den neuen Lenker übertragen werden. Mit der LSL Bohrschablone kann man problemlos das Abstandsmaß der Bohrung übertragen und wird beim Bohren durch die Buchse geführt. Die Anwendungsanleitung finden Sie auf Seite 47.





_ D1 DRAG BAR

Stahl	chrom		123LD01CR	49,95
-------	-------	--	-----------	-------



Der LSL Superbike Lenker ist als Referenz in grau dargestellt.



_ D2 DRAG BAR WIDE

Der Klassiker für Dragster und Streetfighter

Stahl	schwarz	seidenglanz	123LD02SW	49,95
Stahl	chrom		123LD02CR	49,95
Aluminium	schwarz	poliert	122AD02SW	59,95
Aluminium	silber	poliert	122AD02SI	59,95
Aluminium	schwarz	perlgestrahlt	122AD02MB	59,95

NEU Aluminium schwarz perlgestrahlt lieferbar ab April 2017!



Der LSL Superbike Lenker ist als Referenz in grau dargestellt.

NEU



_ 00 STREET BAR

Der Breite für Wheelies und andere Späße

Stahl	schwarz	seidenglanz	123L000SW	49,95
Stahl	chrom		123L000CR	49,95
Aluminium	schwarz	poliert	122A000SW	59,95
Aluminium	silber	poliert	122A000SI	59,95
Aluminium	gold	poliert	122A000GO	59,95
Aluminium	rot	poliert	122A000RT	59,95
Aluminium	blau	poliert	122A000BL	59,95
Aluminium	schwarz	perlgestrahlt	122A000MB	59,95



Der LSL Superbike Lenker ist als Referenz in grau dargestellt.



_ 04 STREET BAR HIGH

Die hohe Variante des Street Bar

Aluminium	schwarz	poliert	122A004SW	59,95
Aluminium	silber	poliert	122A004SI	59,95
Aluminium	gold	poliert	122A004GO	59,95



Der LSL Superbike Lenker ist als Referenz in grau dargestellt.

_ LENKER 22,2 mm STANDARD



_ S1 CLUBMAN

Der Sportliche für dynamisches Fahren

Stahl	schwarz	seidenglanz	123LS01SW	49,95
Stahl	chrom		123LS01CR	49,95
Aluminium	schwarz	poliert	122AS01SW	59,95
Aluminium	silber	poliert	122AS01SI	59,95
Aluminium	gold	poliert	122AS01GO	59,95



Der LSL Superbike Lenker ist als Referenz in grau dargestellt.

NEU - jetzt auch in chrom!



_ S2 BROOKS BAR

Der cool geschwungene für's Klassik-Format

NEU	Stahl	schwarz	seidenglanz	123LS02SW	59,95
	Stahl	chrom		123LS02CR	59,95

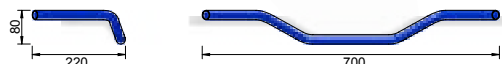

Der LSL Superbike Lenker ist als Referenz in grau dargestellt.

LMB1 in 22,0 mm für BMW-Modelle



_ LMB1 FÜR BMW-MODELLE 22,0 mm

Speziell für die BMW Boxer mit originalen Endstücken bzw. Griffheizung vorbereitet und erforderlich für das Lenkerkit R 1100S

Stahl	schwarz	lackiert	123LMB1SW	99,95
Stahl	silber	lackiert	123LMB1SI	99,95

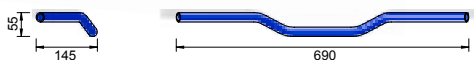

Der LSL Superbike Lenker ist als Referenz in grau dargestellt.



N1 22,0 mm Superbike Flat für alte BMW, Ducati und Moto Guzzi



_ N1 SUPERBIKE FLAT

Superbike Ergonomie schlanker und tiefer

Stahl	schwarz	seidenglanz	123LN01SW	49,95
Stahl	chrom		123LN01CR	49,95
Aluminium	schwarz	poliert	122AN01SW	59,95
Aluminium	silber	poliert	122AN01SI	59,95
Aluminium	gold	poliert	122AN01GO	59,95
Aluminium	rot	poliert	122AN01RT	59,95
Aluminium	schwarz	pergestrahlt	122AN01MB	59,95

_ N1 22,0 mm SUPERBIKE FLAT

für alte BMW, Ducati und Moto Guzzi

Stahl	chrom		123LN01CR-22	49,95	NEU
-------	-------	--	--------------	-------	------------



Der LSL Superbike Lenker ist als Referenz in grau dargestellt.



_ 01 SUPERBIKE

Der Griffgünstige für unsere Superbikekits

Stahl	schwarz	seidenglanz	123L001SW	49,95
Stahl	chrom		123L001CR	49,95
Aluminium	schwarz	poliert	122A001SW	59,95
Aluminium	silber	poliert	122A001SI	59,95
Aluminium	gold	poliert	122A001GO	59,95
Aluminium	rot	poliert	122A001RT	59,95
Aluminium	blau	poliert	122A001BL	59,95
Aluminium	titan	poliert	122A001TI	59,95
Aluminium	schwarz	pergestrahlt	122A001MB	59,95



Der LSL Superbike Lenker ist als Referenz in grau dargestellt.



_ 02 NAKED BIKE

Der Favorit für die Naked Bikes

Stahl	schwarz	seidenglanz	123L002SW	54,95
Stahl	chrom		123L002CR	54,95
Aluminium	schwarz	poliert	122A002SW	59,95
Aluminium	silber	poliert	122A002SI	59,95
Aluminium	gold	poliert	122A002GO	59,95
Aluminium	blau	poliert	122A002BL	59,95



Der LSL Superbike Lenker ist als Referenz in grau dargestellt.

_ LENKER 22,2 mm STANDARD



_ 03 TOUREN LENKER

Aufrecht sitzen wie auf der alten Z 900

Stahl	chrom		123L003CR	59,95
-------	-------	--	-----------	-------

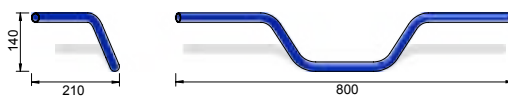

Der LSL Superbike Lenker ist als Referenz in grau dargestellt.



_ 14 FLAT TRACK

Der starke Breite, nicht nur für die Sandbahn

Stahl	schwarz	seidenglanz	123L014SW	59,95
Stahl	chrom		123L014CR	59,95

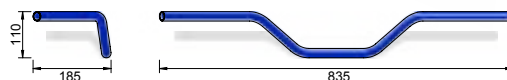

Der LSL Superbike Lenker ist als Referenz in grau dargestellt.



_ 10 BUTTERFLY 22,0 mm

Der große Geschwungene
Bei diesem Lenker beträgt die Wandstärke 3 mm, so-
dass sich ein Innendurchmesser von Ø 16 mm ergibt.

Stahl	chrom		163L010.0CR	64,95
-------	-------	--	-------------	-------

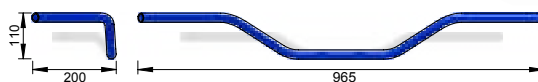

Der LSL Superbike Lenker ist als Referenz in grau dargestellt.



NEU

! Auch für BMW Modelle der 90er-Jahre (22,0 mm)

MX2 **ENDURO LENKER**

Auf vielfachen Wunsch haben wir den klassischen Enduro Lenker mit Querstrebe wieder aufleben lassen. Lenker der 70er-Jahre wie er auf einer XT 500 oder anderen Enduros dieser Zeit obligatorisch war. Mit 22,0 mm Rohrdimension ist dieser Lenker perfekt geeignet BMW

Stahl	schwarz	seidenglanz	123LMX02SW	69,95
Stahl	chrom		123LMX02CR	69,95

Boxer-Modelle der 80er- und 90er-Jahre umzurüsten. Mit der Form sehr ähnlich dem bekannten Naked Bike-Lenker, Typ 02, wird die ABE-Erweiterung alle Modelle beinhalten auf denen schon der *Naked Bike* geprüft ist.



Der LSL Superbike Lenker ist als Referenz in grau dargestellt.

LENKERSTREBE

NEU

Nicht nur ein optisches Accessoire, ist die neue LSL Lenkerstrebe eine hilfreiche Verstärkung des 22 mm Lenkers. Besonders sportliche Fahrer von schnellen Fahrzeugen wie CB 1300 oder GSX 1400 kommen in den Genuss einer spürbaren Verstärkung bei Tempi oberhalb von 200 Stundenkilometern.

Außer auf den 22 mm Lenkern passt die Strebe auch zu einigen konifizierten Lenkern. Wegen der Verwendung schauen Sie in die Typenübersicht.

Strebe: Aluminium mit 1/2" Durchmesser
Schellen: CNC-gefräst und schwarz eloxiert

Die Cross-Bar Lenkerstrebe passt zu folgenden LSL Lenkern

XN1 Superbike Flat	Ø 28,6 mm	Seite 22
X01 Superbike	Ø 28,6 mm	Seite 22
X02 Naked Bike	Ø 28,6 mm	Seite 22
00 Street Bar	Ø 22,2 mm	Seite 27
04 Street Bar High	Ø 22,2 mm	Seite 27
LMB1 für BMW Modelle	Ø 22,0 mm	Seite 28
01 Superbike	Ø 22,2 mm	Seite 29
02 Naked Bike	Ø 22,2 mm	Seite 29
03 Touren Lenker	Ø 22,2 mm	Seite 30
14 Flat Track	Ø 22,2 mm	Seite 30

Lenkerstrebe	mattschwarz	122ST01MB	19,95
--------------	-------------	-----------	-------



_ LENKER 22,2 mm KLEMMBÖCKE



22,2 mm KLEMMBÖCKE - DISTANZBÖCKE

- _ Bringen die Lenkerposition höher
- _ CNC-gefräste Aluminiumdistanzstücke, die in die Serienlenkerklemmung eingebaut werden
- _ Anhebung der Lenkerposition 15, 25 bzw. 35 mm
- _ Stichmaß für die Verschraubung in der Lenkerbasis 32–35 mm
- _ Distanzböcke wahlweise in silber oder schwarz
- _ Teilegutachten in Verbindung mit allen LSL Lenkern; ABE in Vorbereitung



Modell	Höhe	Farbe	Art.-Nr.	EUR
Distanzböcke 22,2 mm Standard				
universal	15 mm	silber	121RD15SI	29,95
universal	15 mm	schwarz	121RD15SW	29,95
universal	25 mm	silber	121RD25SI	29,95
universal	25 mm	schwarz	121RD25SW	29,95
universal	35 mm	silber	121RD35SI	29,95
universal	35 mm	schwarz	121RD35SW	29,95

22,2 mm KLEMMBÖCKE - RISEUP BÖCKE

- _ Lenkerposition höher und näher zum Fahrer
- _ CNC-gefräste Aluminiumklemmböcke, die in die Serienlenkerklemmung eingebaut werden
- _ Versatz 25/35 mm hoch und 16 mm nach hinten
- _ Stichmaß für die Verschraubung in der Lenkerbasis 32–35 mm; für Ducati Sondermaß 38 mm
- _ Klemmböcke wahlweise in silber oder schwarz eloxiert
- _ Teilegutachten in Verbindung mit allen LSL Lenkern; ABE in Vorbereitung



Modell	näher	höher	Farbe	Art.-Nr.	EUR
RiseUp Klemmböcke 22,2 mm Standard					
universal	16 mm	25 mm	schwarz	121RI25SW	59,95
universal	16 mm	25 mm	silber	121RI25SI	59,95
universal	16 mm	35 mm	schwarz	121RI01SW	59,95
universal	16 mm	35 mm	silber	121RI01SI	59,95
Ducati	16 mm	30 mm	silber	121RI30DSI	59,95

22,2 mm KLEMMBÖCKE - UNIVERSELL

- _ Befestigung mit M10 x 1.25 mm Schrauben in originaler Zentralverschraubung
- _ Teilegutachten in Verbindung mit LSL Lenkern

Produkt	Höhe	Farbe	Art.-Nr.	EUR
Universal Klemmböcke				
Schrauben 60mm	38mm	silber	121KL60SI	89,95
Schrauben 60mm	38mm	schwarz	121KL60SW	89,95

22,2 mm KLEMMBÖCKE - MODELLSPEZIFISCH

- _ Verschraubung mittig mit M10 x 1.25 mm Schrauben in den original Befestigungspunkten
- _ Lenkerklemmböcke aus hochwertigem Aluminiumvollmaterial CNC-gefräst
- _ Klemmbockhöhe 35 mm
- _ ersetzen Serienklemmböcke, um eine andere Höhe und bessere Optik zu erzielen
- _ eine serienmäßige Gummilagerung bleibt erhalten
- _ Klemmböcke wahlweise silber oder schwarz eloxiert
- _ ABE in Kombination mit LSL Lenkern

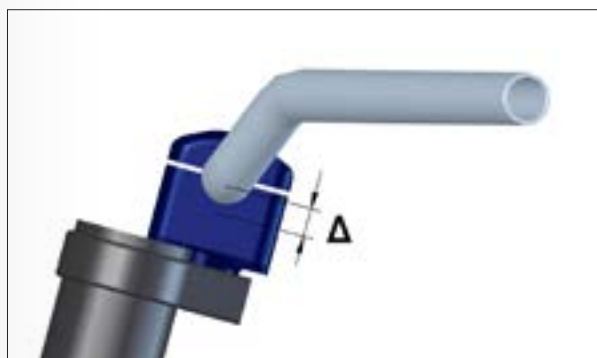

Modell	Typ	Bj.	Differenz zu Serie	schwarz	silber	EUR
Honda						
CBF 1000	SC58	06-	+ 25 mm	-	121H111SI	89,95
CB 1100	SC65	13-	+ 15 mm	-	121S01SI	119,95
Kawasaki						
ER 6f	EX650E	12-	+ 8 mm	121K141SW	121K141SI	89,95
Z 750	ZR750J/L	04-07	+ 5 mm	-	121K102LSI	89,95
Z 750	ZR750J/L	04-07	+ 20 mm	121K102SW	121K102SI	89,95
Z 1000	ZRT00A/B	03-09	+ 5 mm	-	121K102LSI	89,95
Z 1000	ZRT00A/B	03-09	+ 20 mm	121K102SW	121K102SI	89,95
Moto Guzzi						
V11 Sport	KR	99-03	-	121M013SW	121M013SI	89,95
V9 Bobber	LHA	16-	-	121M021SW	121M021SI	99,95
V7	LW	08-	+ 11 mm	121M018SW	121M018SI	89,95
Suzuki						
GS 500	GM51B	89-00	-	-	121S036SI	89,95
GSF 1200 Bandit	alle	alle	+ 10 mm	121S064SW	121S064SI	89,95
Triumph						
Street Triple 675	D67LD	07-	+ 3 mm	-	121T041SI	89,95
Bonneville, Gußrad	986MF	08-15	+ 3 mm	121T044SW	121T044SI	89,95
Scrambler	986MG	06-15	+ 3 mm	121T044SW	121T044SI	89,95
Bonneville, Gußrad	986MF	08-15	+ 15 mm	121T044-HSW	121T044-HSI	99,95
Scrambler	986MG	06-15	+ 15 mm	121T044-HSW	121T044-HSI	99,95
Street Twin	DP01	16-	- 3 mm	121T068SW	127T068SI	99,95
Street Cup (Umrüstung auf 22,2 mm)	DZ01	17-	- 3 mm	121T068SW	127T068SI	99,95
Thunderbird Sport	T309RT/RD	alle	- 30 mm	121T020SW	121T020SI	89,95
Speed Triple/1050	T509	97-07	- 5 mm	121T015SW	121T015SI	89,95
Yamaha						
XJ6 Diversion	RJ19	09-	- 25 mm	-	121Y121SI	89,95
FZS 1000 Fazer	RN06	-05	- 20 mm	121Y086SW	121Y086SI	79,95
FZ1	RN16	06-	- 25 mm	121S064SW	121S064SI	89,95
BT 1100 Bulldog	RP05	alle	- 45 mm	121Y091SW	121Y091SI	89,95
XJR 1200 /1300	alle	alle	+ 5 mm	-	121Y073SI	89,95
XJR 1200 /1300	alle	alle	+ 25 mm	-	121Y073-HSI	99,95
XSR 900 ABS	RN431	16-	- 25 mm	121Y143SW	121Y143SI	i.V.

NEU